

2005 FUSTAR TRADING CO. All rights reserved



<http://www.steinelttools.com>

## 德國熱風專家

### 工業用段速熱風槍：使用守則

#### HL-1605 S (1600W)

啓動 HL-1605 S 工業用段速熱風槍的步驟如下：

按三段速開關推制 (5)，啓動使用。

把三段速開關推制 (5) 推向第一檔，可提供 50°C (冷風)，及 250 公升／分鐘氣流量 (快速)。

把三段速開關推制 (5) 推向第二檔時，可提供 350 公升／分鐘氣流量 (慢速)，及 350°C (熱度)。

把三段速開關推制 (5) 推向第三檔時，可提供 500 公升／分鐘氣流量 (快速)，及 550°C (熱度)。

**注意 1：**使用二檔時，摩打轉為慢速，氣流量隨熱度轉變。

**注意 2：**使用時，出風口 (1) 需與工作件，最少 5 毫米的距離！

#### 建議：

當熱風槍使用超過 45 分鐘後，建議暫停使用 15 分鐘，並將槍口朝天豎立擺放，進行散熱。長時間連續使用，將降低熱風槍的使用壽命。

如工序要求是長時間連續使用，請購備超過 1 把熱風槍交替使用。

中國，香港，澳門總代理：



富星貿易行

FUSTAR TRADING CO.

地址：香港上環干諾道西 28 號，威勝商業大廈 2112 室。

電話：(852) 2543 3440 傳真：(852) 2854 1798 <http://www.fustar.com.hk>

#### CE 標準確認

本產品已經通過低電壓標準測試 73/23/EEC & EMC 標準測試 89/336/EEC；

及通過環保標準測試 EN61000-3-3 Flicker Standard & EN61000-3-2 Harmonics Standard

2005 FUSTAR TRADING CO. All rights reserved

**STEINEL®** 司登利™

<http://www.steinelttools.com>

## 德國熱風專家

工業用段速熱風槍：使用守則

**HL-1605 S (1600W)**

工具結構圖

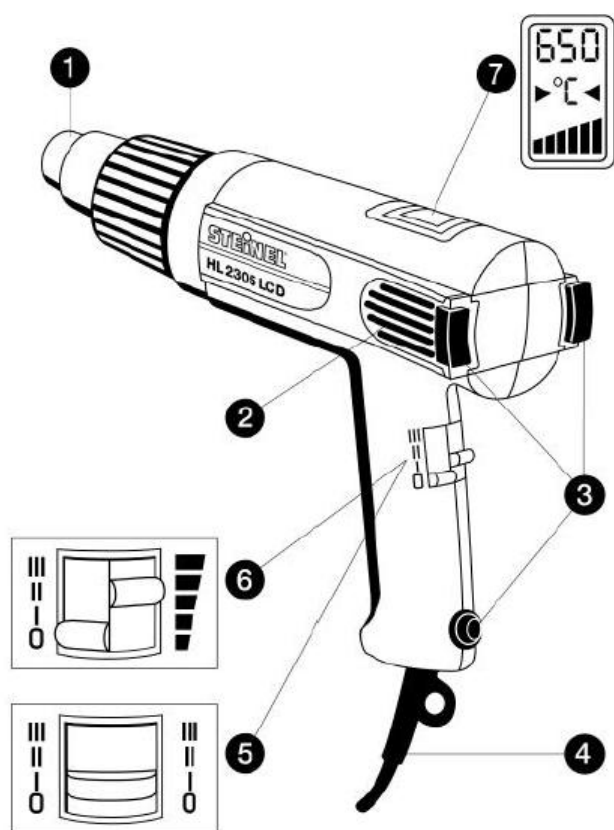

1. 出風口
2. 防塵氣流過濾系統
3. 豎立支援墊
4. 電源線
5. 三段速開關掣 (HL1605S 型號)
6. 電子恆溫熱度開關制 (HL2305LCD 型號)  
藍色開關制：三段速氣流量制  
紅色開關制：電子恆溫熱度制
7. 液晶體熱度顯示器 (HL2305LCD 型號)

中國，香港，澳門總代理：



**富星貿易行**

**FUSTAR TRADING CO.**

地址：香港上環干諾道西 28 號，威勝商業大廈 2112 室。

電話：(852) 2543 3440 傳真：(852) 2854 1798 <http://www.fustar.com.hk>

### CE 標準確認

本產品已經通過低電壓標準測試 73/23/EEC & EMC 標準測試 89/336/EEC ；

及通過環保標準測試 EN61000-3-3 Flicker Standard & EN61000-3-2 Harmonics Standard